

optional komplett
in Edelstahl

Permanentmagnetkupplung

mit Klemmnaben

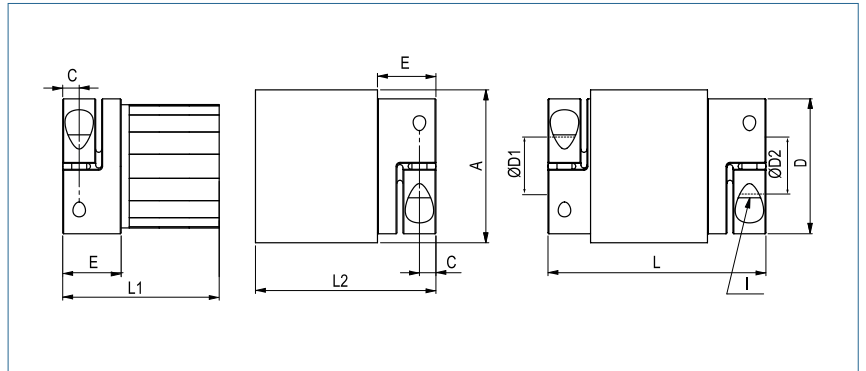
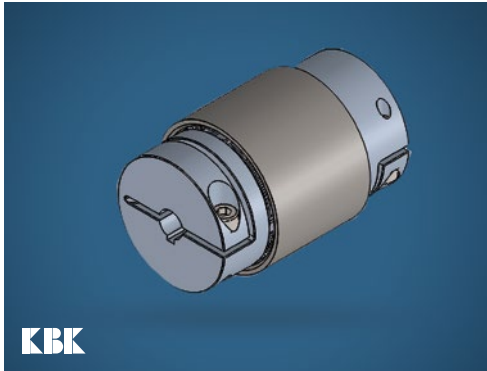

Bestellbeispiel **PMK - 18 - 16 - 20**

Typ Größe Bohrung ØD1 (H7) Bohrung ØD2 (H7)

Größe	Drehmoment TKN (Nm)	Abmessungen (mm)										Technische Daten						
		L Länge	Ø A Außen- durch- messer	D1/D2 Bohrungen (H7) von-bis	L1	L2	H	C	E	Magnet- länge	Naben- durch- messer	I Schraube (ISO4762) TA (Nm)	Masse Innen- teil (kg)	Masse Außen- teil (kg)	Massen- trägheits- moment Innenteil (g m ²)	Massen- trägheits- moment Außenteil (g m ²)	Radial- versatz ΔKr (mm)	max Dreh- zahl min-1
2	1.2	55	31	3-14	39	41	9	3.5	11	20	25	M3 2	0.07	0.11	0.005	0.018	0.5	10000
4	2.5	58	38	6-18	40	42	12	5	13	20	32.5	M4 3.5	0.11	0.15	0.01	0.04	0.5	9000
10	5	58	46	6-25	39.5	41.5	15.5	5	13.5	20	40.5	M4 4.5	0.16	0.2	0.04	0.08	0.5	8000
18	9	78	51	10-25.4	53.5	58.5	17	5,5	19,5	30	45	M5 8	0.23	0.28	0.07	0.14	0.5	7000
30	13	88	56	10-32	58.5	63.5	20	7,5	24.5	36	56	M6 15	0.28	0.35	0.1	0.21	0.5	6000
60	30	107	67	12-35	73	78	23	10	29	40	66	M8 40	0.53	0.7	0.3	0.6	0.5	5000
150	60	130	84	12-44	91.5	93.5	28	11	33.5	50	82	M10 84	0.9	1.5	1.1	1.3	0.4	4000

Material Klemmnabe: Aluminium
Magnetträger: Edelstahl

Passfedernut wahlweise nach DIN 6885

Temperaturbereich -30 °C ~ 100 °C

Eigenschaften

- verschleißfrei
- wartungsfrei
- Kupplung besteht aus zwei getrennten Hälften, die kundenseitig gelagert werden müssen
- stufenlos einstellbares Drehmoment über die Eintauchtiefe
- im Überlastfall wird die Kraftübertragung von Innen- und Außenteil getrennt (ruckelnd)

